

CYCPLUS

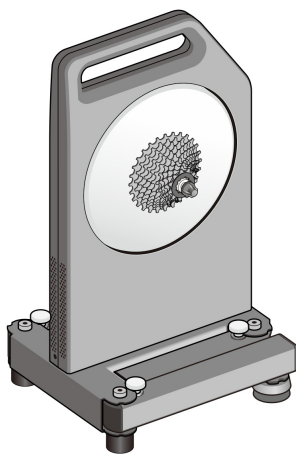

Inteligentní cyklistický trenažér



Uživatelská příručka

Obsah balení

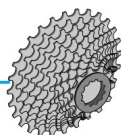
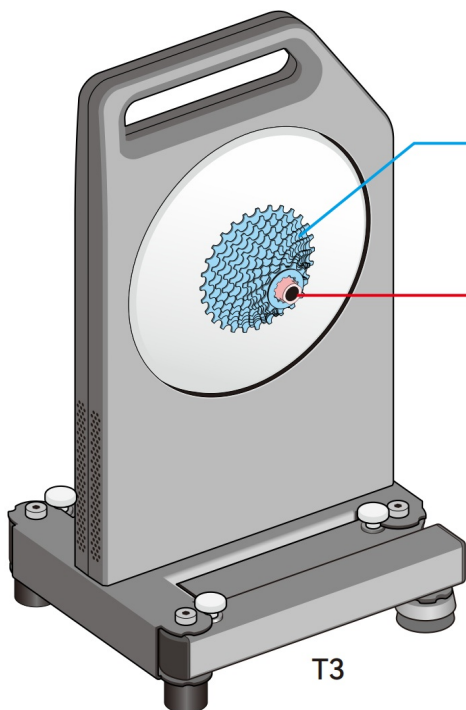

Kazeta
předinstalované



Adaptér pro průchozí osu R
předinstalované



Adaptér s průchozí osou L
předinstalované



Rychloupínací adaptér R



Rychloupínací adaptér - L



17mm klíč
pro adaptér s průchozí
osou R



imbusový klíč
pro rychloupínací
adaptér R



8-10 rychlostí
distanční vložka kazety



Distanční podložka pro
nastavení kazety [7x]
Včetně 2
předinstalovaných kusů



Distanční podložka
kotoučové brzdy



Distanční podložka
brzdových destiček



Rychlé uvolnění



Síťový adaptér



Napájecí kabel



Polstrovací podložka



USB ANT+ přijímač a prodlužovací
kabel

Uzemnění a stabilizace T3

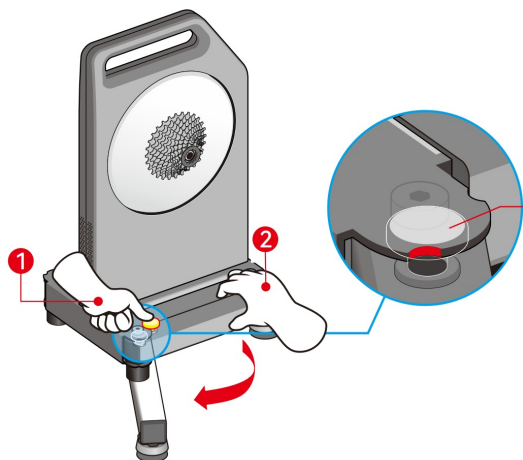

1. Stiskněte a podržte západku zámku.
2. Rozložte nohu.

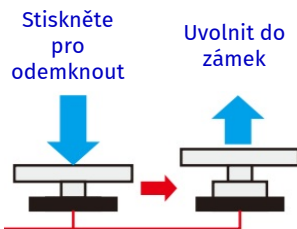

Zarovnejte západku zámku se zářezem a ujistěte se, že západka vyskočí a zajistí úhel nohy.

3. Postupně rozložte všechny nohy.

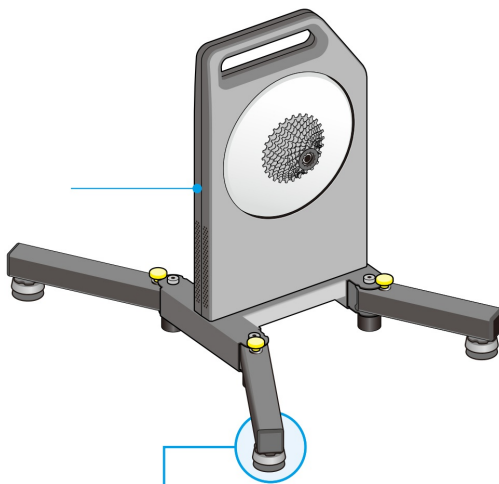

4. Upravte vyrovnávací nožičky pro vyvážení a stabilizaci T3.

Upravte výšku nohy.

Otočte ve směru hodinových ručiček pro zvýšení
Otočte proti směru hodinových ručiček pro snížení

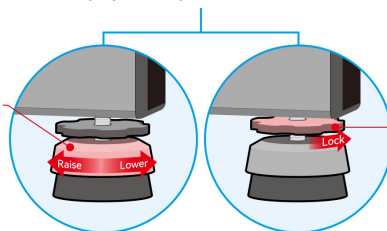

Zablokujte výšku nohy.

Otočte proti směru hodinových ručiček pro zajištění

Montáž kazety

T3 je dodáván s předinstalovanou kazetou. Pokud potřebujete namontovat další, přečtěte si níže uvedené pokyny.

1. U kazet s 8/9/10 rychlostmi nasadte před instalací kazety podložku.

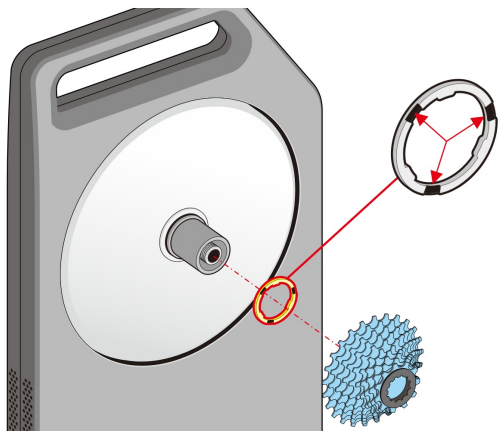

Distanční podložka kazety
S výřezem směrem ven

8/9/10 rychlostní kazeta

2. Pro 12rychlostní kazety SRAM bude nutné dokoupit náboj XDR.

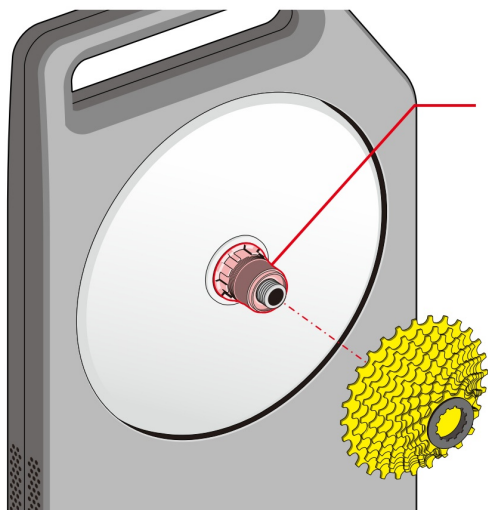

XDR Hub

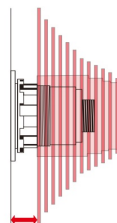

Tip
Po zatlačení kazety do náboje ji
zajistěte pomocí nástrojů pro vyjmutí
kazety.

Kazeta SRAM 12 rychlostí

Bezpečnostní opatření a vyloučení odpovědnosti

1. Před zahájením instalace určete typ a standard rámu (s pevnou osou nebo rychloupínák).

Instalace s **pevnou osou** viz „2.4 Pro jízdní kola se zadními pevnou osou“. Instalace s **rychloupínáním** viz „2.5 Pro jízdní kola s rychloupínacími kolíky“.

Před montáží kola na T3 si pečlivě prostudujte manuál a porovnejte jej se skutečnými díly, abyste se ujistili, že jsou všechny kompletní a správně nainstalované.

- 2.

U hydraulických kotoučových brzd nainstalujte po demontáži zadního kola mezi brzdové destičky podložku destiček (jak je znázorněno vpravo), abyste zabránili nechtěnému sevření brzdy bez nasazeného kotouče. Pokud podložka dodaná s T3 není kompatibilní s vaší kotoučovou brzdou, použijte prosím vlastní podložku destiček.

Pomocí tohoto zářezu
přípevněte distanční
podložku k
pojistnému čepu

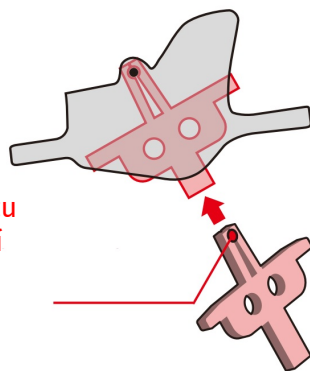

3. T3 je kompatibilní s většinou rámu s rychloupínákem a pevnou osou, včetně rámu s kotoučovými brzdami. Existuje však i několik speciálních rámu, které kvůli tvaru zadní vidlice a umístění kotoučových brzd nemusí být s T3 kompatibilní.

U kol s kotoučovými brzdami a řetězovou vzpěrou tvarovanou, jak je znázorněno níže, je velmi pravděpodobné, že nebudou kompatibilní s T3, a proto je neinstalujte násilím. U kol s kotoučovými brzdami se ujistěte, že kotoučová brzda nedotýká pouzdra T3. Pokud zjistíte jakýkoli kontakt nebo tření, neinstalujte je násilím.

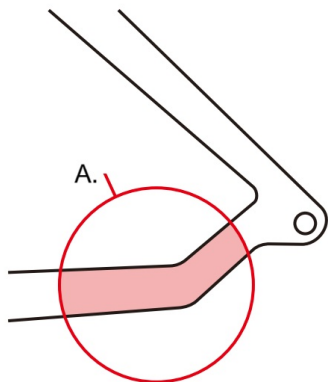

A. Speciální tvar řetězová vzpěra

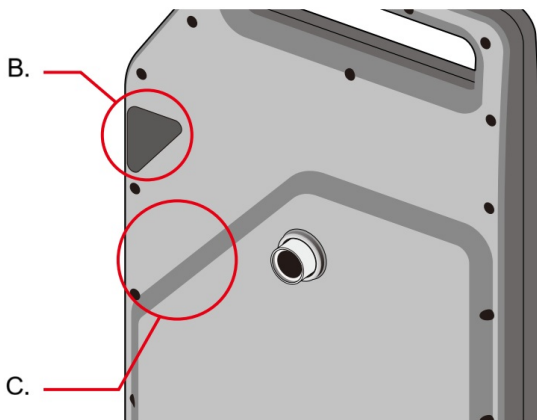

B. Infračervené záření senzor

C. Možná oblast v kontaktu

4. Udržujte čočku infračerveného senzoru čistou a bez jakýchkoli překážek.
5. Pečlivě si přečtěte návod a při používání T3 se řiďte pokyny v něm uvedenými. Neváhejte nás kontaktovat s žádostí o pomoc a nenuťte se k instalaci.

Společnost CYCPLUS nenese odpovědnost za škody nebo ztráty způsobené nesprávnou instalací, nekompatibilním rámem kola nebo násilnou instalací ze strany zákazníka.

Pro kola se zadními pevnými osami

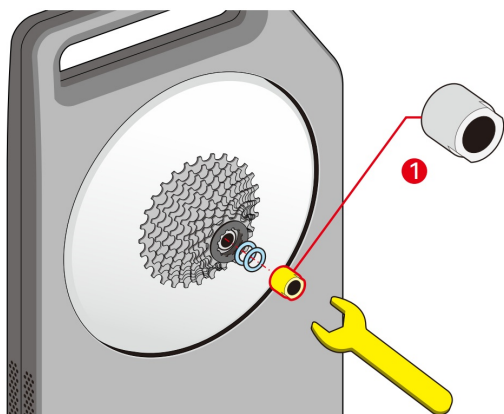

Nainstalujte adaptér Thru-axle-R pomocí 17mm klíče
T3 je dodáván s předinstalovaným adaptérem s průchozí osou a 2 podložkami.

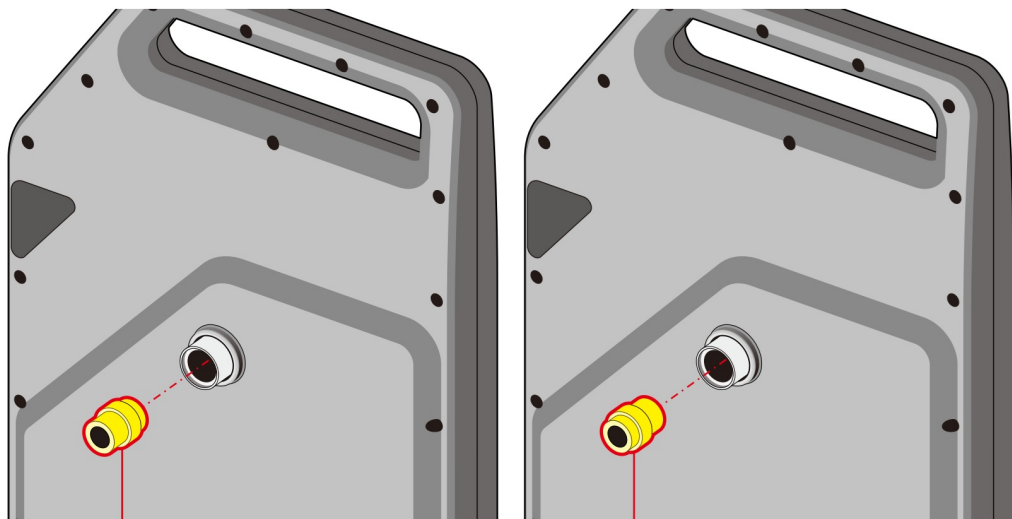

2

2. Nainstalujte adaptér Thru-axle-L

Ven pro
Horské kolo

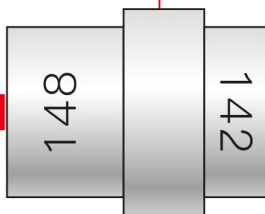

Ven pro
Silniční kolo

3. Vložte rychloupínací špejli do osy T3 a nainstalujte matici na místo, ale zatím ji neutahujte, abyste mohli nainstalovat rám kola.

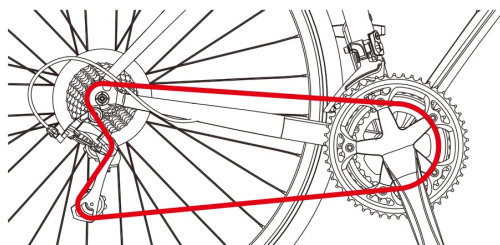

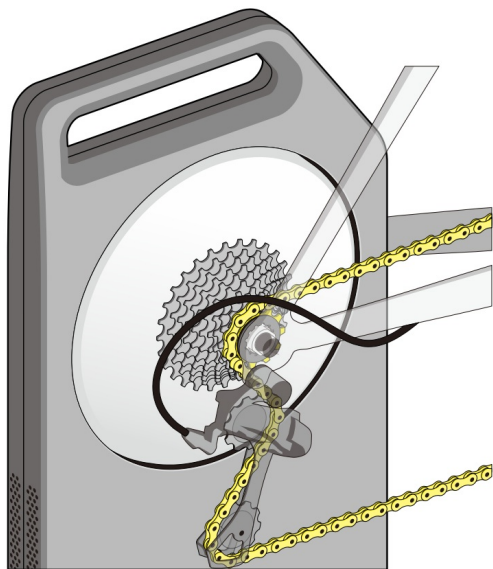

4. Seřídte řazení, dokud řetěz nebude na nejmenších pastorcích jak převodníku, tak kazety.

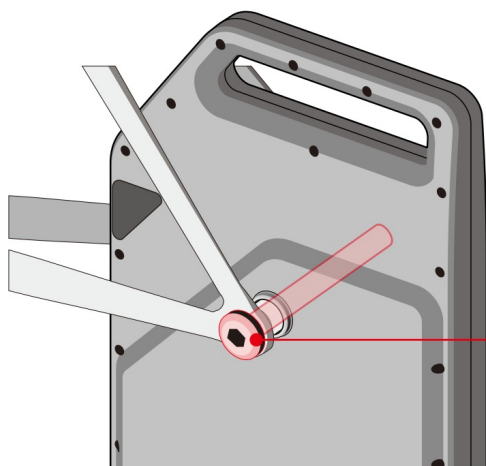

5. Zajistěte kolo pomocí výsuvné osy vašeho kola.

Originální průchozí osa

6. Po instalaci rám kola zatřeste, abyste se ujistili, že je rám bezpečně upevněn k T3.



VAROVÁNÍ
!

1. Nesprávné zajištění kola může vést k vážným škodám na majetku a zranění osob.
2. Nikdy nenastavujte rychloupínací jehlu ani průchozí osu, když na kole někdo sedí.
3. Stále existuje několik rámců kol, které nejsou kompatibilní s T3. Pokud se vyskytnou jakékoli abnormality, okamžitě zastavte instalaci.
4. Přečtěte si prosím prohlášení o vyloučení odpovědnosti a neváhejte nás kontaktovat v případě jakýchkoli problémů s instalací.

Pro kola s rychloupínacími špejlemi

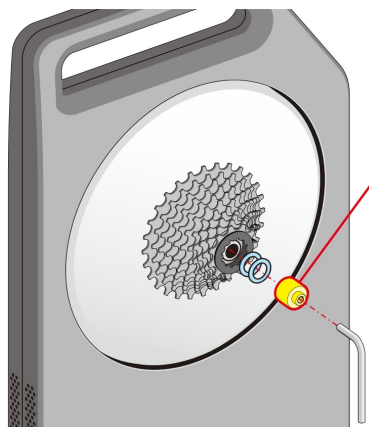

1 Nainstalujte rychloupínací adaptér R pomocí imbusového klíče T3 je dodáván s předinstalovaným rychloupínacím adaptérem. Před instalací jej odstraňte a ověřte, zda jsou nainstalovány 2 distanční podložky.

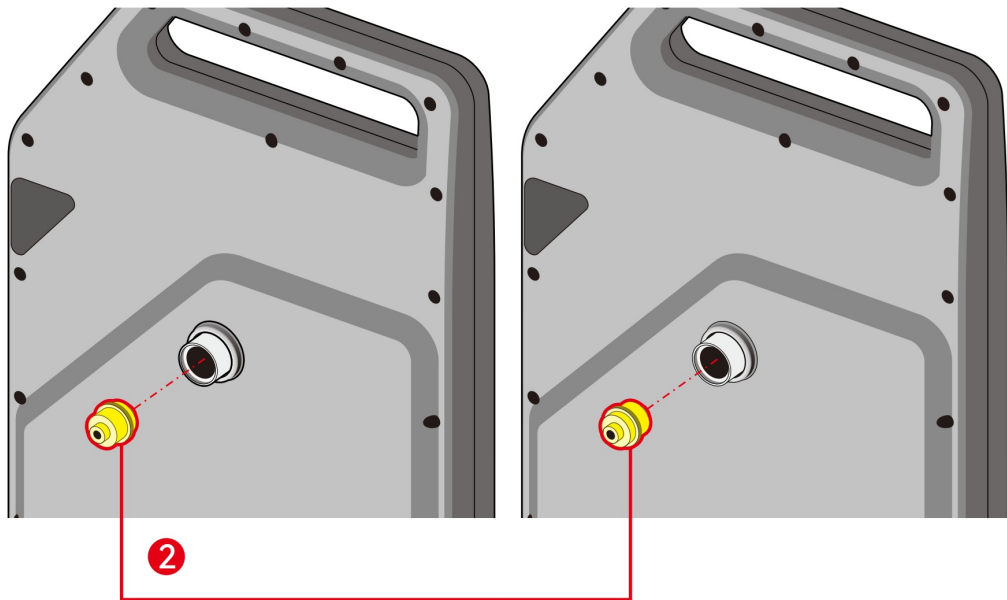

2. Nainstalujte rychloupínací adaptér L

Ven pro
Horské kolo a silniční
kolo s kotoučovou
brzdou

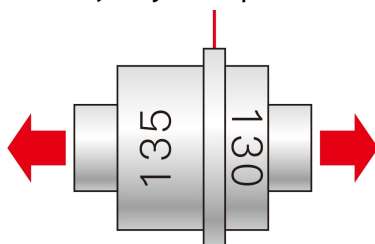

Ven pro
Silniční kolo s
ráfkovou brzdou

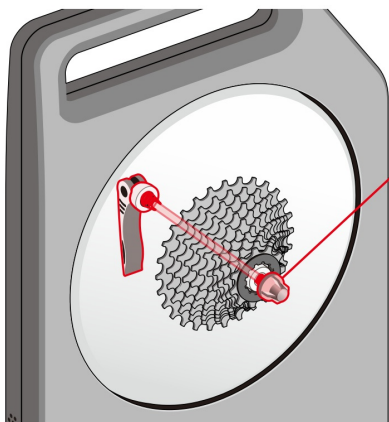

3

Vložte rychloupínací špejli do osy T3 a nainstalujte matici na místo, ale zatím ji neutahujte, abyste mohli nainstalovat rám kola.

4. Seřídte řazení, dokud řetěz nebude na nejmenších pastorkách jak převodníku, tak kazety.

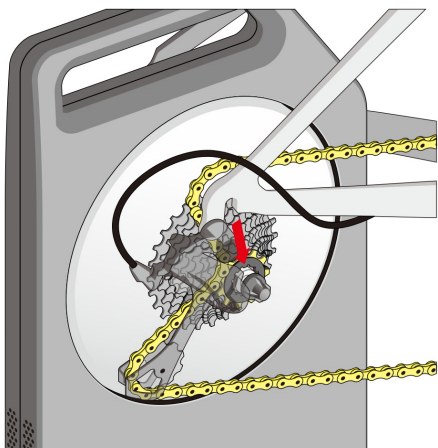
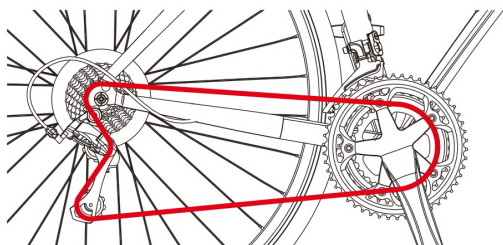

5

Zarovnejte řetěz kola s nejmenším pastorkem kazety na T3 a namontujte rám na T3.

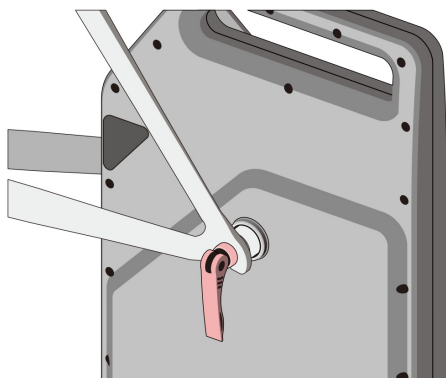

- 6** Upravte pojistnou matici rychloupínacího jehla a opakovaně zvedněte a současně stiskněte rukojeť, dokud nedosáhnete požadovaného odporu při stlačení, poté stisknutím rukojeti jehlu zajistěte.

7. Po instalaci rám kola zatřeste, abyste se ujistili, že je rám bezpečně upevněn k T3.



VAROVÁNÍ
!

1. Nesprávné zajištění kola může vést k vážným škodám na majetku a zranění osob.
2. Nikdy nenastavujte rychloupínací jehlu ani průchozí osu, když na kole někdo sedí.
3. Stále existuje několik rámců kol, které nejsou kompatibilní s T3. Pokud se vyskytnou jakékoli abnormality, okamžitě zastavte instalaci.
4. Přečtěte si prosím prohlášení o vyloučení odpovědnosti a neváhejte nás kontaktovat v případě jakýchkoli problémů s instalací.

Připojení napájení

K napájení zařízení používejte pouze síťový adaptér, který je součástí balení T3. Napájecí kabel lze dle libosti vyměnit.

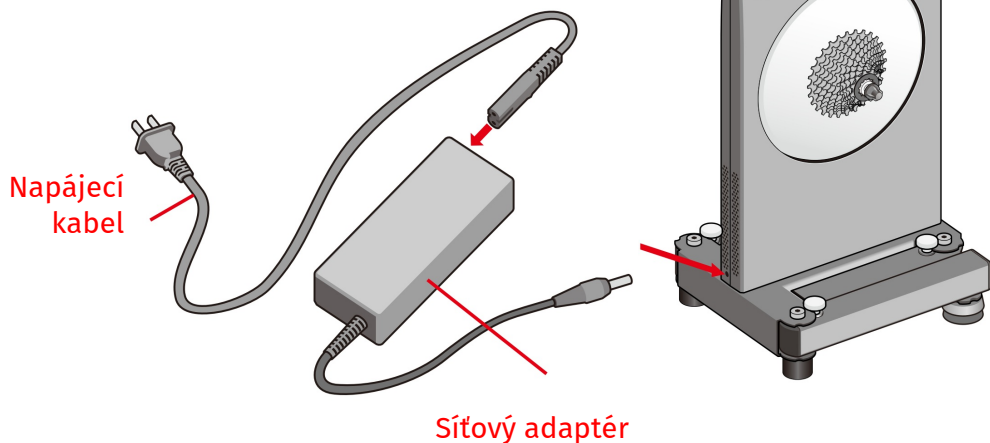

Pracovní stav

1. Pracovní režimy

T3 má 2 provozní režimy, režim bez napájení a režim se zapojením do sítě. Režim se zapojením do sítě může poskytnout lepší zážitek z jízdy. Hlavní funkční rozdíly mezi těmito dvěma režimy jsou následující.

	Bezpřípojená móda	Režim pluginu
Připojení signálu	Když začnete jezdit, musíte šlapat do pedálů, abyste generovali energii pro bezdrátové připojení. Po zastavení může LED indikátor zhasnout, ale uložená energie bude k dispozici pro bezdrátový signál po dobu dalších 5 minut.	Připraveno k připojení Bluetooth a ANT kdykoli.
Simulace z kopce a setrvačnosti	Nelze simulovat jízdu z kopce a setrvačnost setrvačnicku.	Schopný simulovat setrvačnost při jízdě z kopce a setrvačnost setrvačnicku.

Upozornění: Jezdcům s vysokou intenzitou se doporučuje jezdit v režimu plug-in, aby elektrina odváděla teplo pro T3 po zastavení.

2. Ukazatele

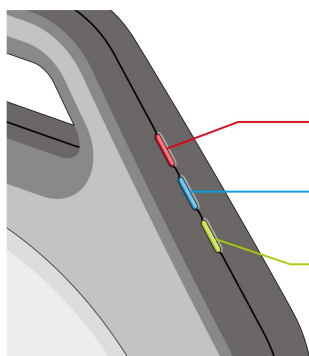

Trvalé světlo: Napájení funguje správně

Trvalé světlo: Bluetooth připojeno
Bliká: Bluetooth není připojeno

Trvalé světlo: Vysílání dat ANT funguje správně.

Aplikace

1. Stáhněte si aplikaci „CYCPLUS“ z App Storu nebo Google Play.



CYCPLUS APP



2. T3 je skutečný trenažér s přímým pohonem a nevyžaduje žádnou kalibraci.
3. T3 podporuje bezdrátové protokoly Bluetooth i ANT+ při používání aplikací pro indoor cycling.
Pro stabilnější signál doporučujeme používat přednostně připojení Bluetooth.
Pro připojení ANT+ umístěte ANT přijímač co nejbliže k indikátoru na T3.



Distanční podložky (pro případný hluk a tření)

Podložka pro nastavení kazety (pro hlasitý hluk řetězu)

Pokud je hluk řetězu během tréninku příliš hlasitý, může to být způsobeno tím, že vzdálenost mezi kazetou T3 a zadní vidlicí (A) a vzdálenost mezi vaší původní kazetou a zadní vidlicí (B) se liší a řetěz kola a kazeta k sobě dobře nesedí. Pro vaše pohodlí při nastavování vzdálenosti jsou mezi kazetou a adaptérem Thru-axle R nebo rychloupínacím adaptérem R předinstalovány 2 distanční podložky.

1. $A < B$: T přidání dalších distančních podložek pro nastavení kazety k T3. Každý kus má tloušťku přibližně 0,4 mm.

2. $A > B$: T odstranění některých distančních vložek pro zkrácení vzdálenosti. Pokud problémy přetrvávají i po odstranění všech distančních vložek, kontaktujte nás prosím s žádostí o pomoc.

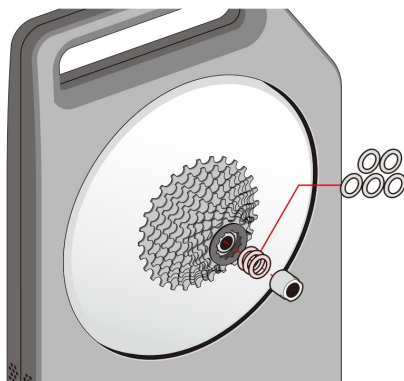

Distanční podložka kotoučové brzdy (pro tření)

Pokud dochází ke tření mezi kotoučovou brzdou na kole a pouzdem T3, můžete použít podložky kotoučové brzdy ke zvětšení vzdálenosti mezi nimi, abyste zabránili tření během tréninku.

*To se většinou stává u kotoučových brzd SRAM o průměru 140 mm.

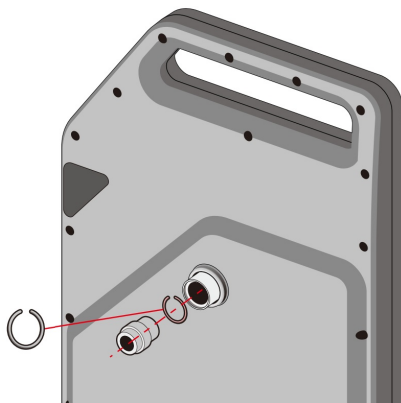

Navštivte náš kanál YouTube (CYCPLUS) pro podrobnější oficiální videa nebo kontaktujte náš zákaznický servis pro více informací.

Specifikace

Model	CYCPLUS T3
Typ	Inteligentní treňažer pro pŕímý pohon
Magnet	50 neodymových magnetů + 45 sad elektromagnetických cívek
Struktura	Skládací tvar X
Rozměr (rozložený)	520 × 699 × 547 mm
Rozměr (složený)	300 × 257 × 547 mm
Čistá hmotnost (s kazetou)	42,8 liber (19,4 kg)
Napájení	48 V / 1,25 A (podporován režim bez napájení)
Maximální výkon	2800 W
Výstupní výkon (40 km/h)	2400 W
Přesnost	±1 %
Rovnováha sil zleva a zprava	√
Kalibrace	Není nutná kalibrace
Maximální sklon	27 %
Simulace z kopce	Pouze režim pluginu
Maximální točivý moment	110 Nm
Maximální brzdňá síla	323 N
Bezdrátový signál	Bluetooth 5.0, ANT+
Protokol ANT+FE-C	√
Protokol FTMS	√
Kompatibilní s rámem	5 x 130 / 5 x 135 (Rychlé uvolnění) 12 x 142 / 12 x 148 (pŕúchozí osa)
Kompatibilní s kazetami	Kazeta Shimano 8-12 rychlostí Kazeta SRAM 8-11 rychlostí 12rychlostní kazeta SRAM (nutný náboj XDR)

Oznámení

1. Během používání držte děti a domácí zvířata v dostatečné vzdálenosti od trenážeru.
2. Během používání se držte dál od motoru a pohybujících se částí.
3. Kryt T3 se během používání zahřívá. Ujistěte se, že jsou chladicí otvory čisté. Pro intenzivní jízdu zapojte ventilátor do zásuvky.
4. Před použitím použijte trenážer na stabilním povrchu s nastavenými vyrovnávacími nožičkami.
5. Při jízdě na trenážeru buďte opatrní.
6. Neinstalujte ani nedemontujte kolo, dokud se trenážer úplně nezastaví.
7. Nepoužívejte k napájení trenážeru jiné zdroje energie.
8. Před každou jízdou si prosím ověřte, zda je jízdní kolo správně nainstalováno.

Informace o výrobci

Company	Čcheng-tu Chendian Intelligent Technology Co., Ltd.
Address	č. 88, Tianchen Road, Chengdu, provincie Sichuan, Čína.
Warranty	Bezplatná výměna nebo oprava do 1 roku.
Contact	steven(@)cycplus.com

Abychom neustále zlepšovali funkčnost produktu a uživatelskou zkušenost, můžeme provádět úpravy designu, funkcí nebo příslušenství produktu. Skutečný produkt, který obdržíte, se může lišit od popisu v této příručce. Jako konečnou referenci prosím používejte fyzický produkt. Vyhrazujeme si právo upravovat produkty bez předchozího upozornění. Děkujeme za pochopení a podporu!