



Zadní světlo pro radar L7



Uživatelská příručka

Seznam položek



Zadní světlo pro radar
L7

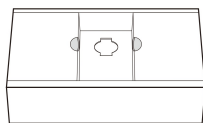

Vnitřní obalová krabice

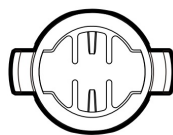

Držák sedlové trubky

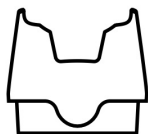

Gumová podložka
sedlové trubky 1

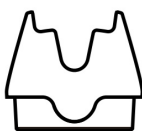

Gumová podložka
sedlové trubky 2



Gumový řemínek Sho



Upevnění sedadla na
lištu 1

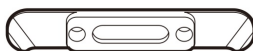

Držák sedadla 2



Dlouhý gumový pásek



Distanční podložka pro
uchycení lišty sedadla



Šestihranné šrouby M5 ×
2



3mm šestihranný klíč



Nabíjecí kabel



Uživatelská příručka



Šňůrka na krk

Detaily produktu

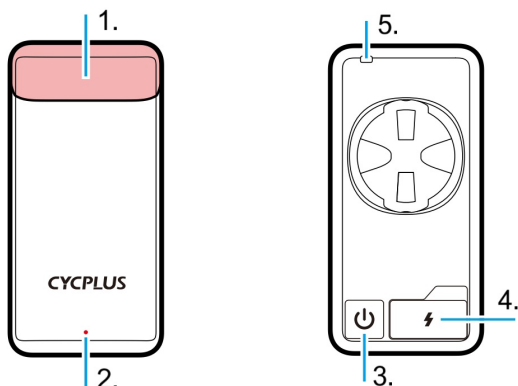

1. Zadní světlo
2. Indikátor
3. Tlačítko
4. Nabíjecí port
5. Otvor pro šňůrku

Instalace

Pro nejlepší detekci namontujte L7 na vhodnou sedlovku nebo lištu.
Ujistěte se, že je kolmá k zemi a nebrání jí zadní kolo.

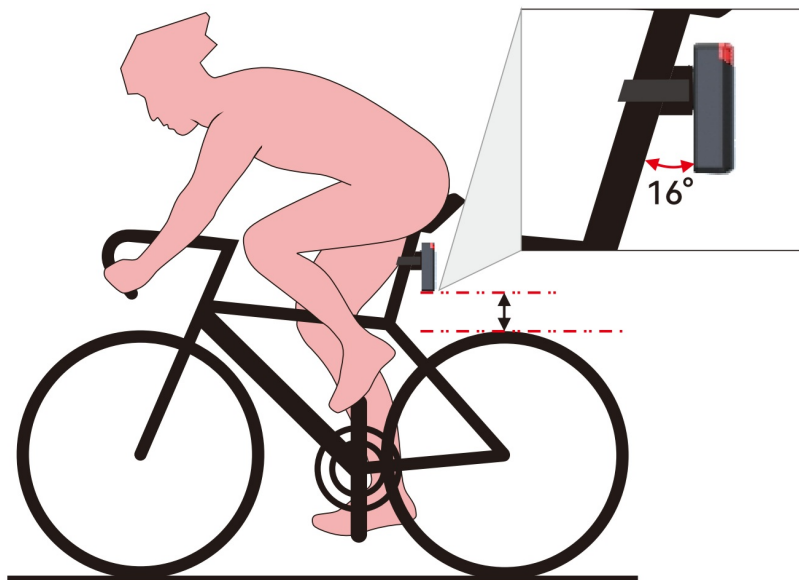

Instalace do sedla

Kovové sedací lišty: 7 x 7 mm

Karbonové sedlové lišty: 7 x 9 mm (pro lepší uchycení použijte 2mm podložku)

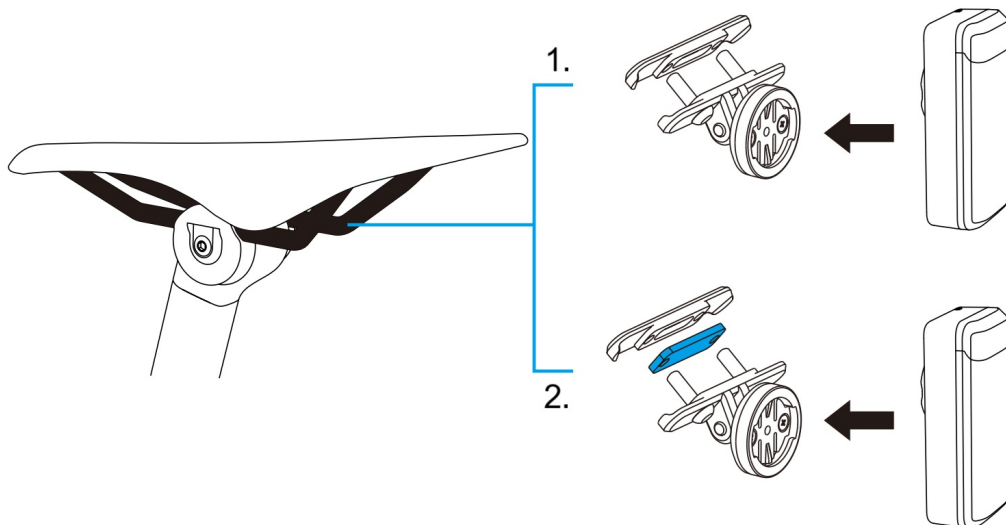

1. 7mm kovové sedáky

2. 9mm karbonové sedlové ližiny (nutno doplnit těsnění)

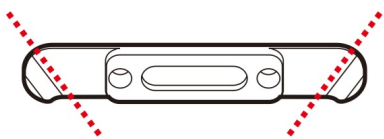
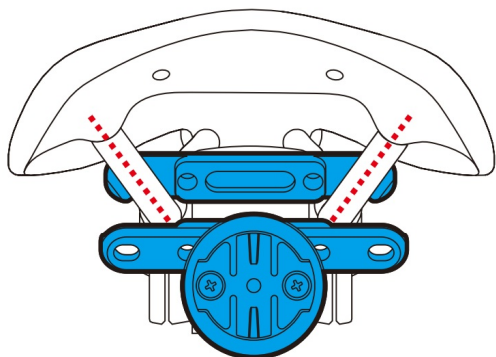

Pro bezpečné uchycení upravte úhly sklonu držáků lišt sedadla 1 a 2 tak, aby odpovídaly úhlu lišt sedadla.

Montáž na sedlo

(Vyžaduje sedlo s montážními otvory)

Při montáži na sedlo používejte pouze držák lišt sedla 1 a šrouby. Upevněte je k montážním otvorům na sedle.

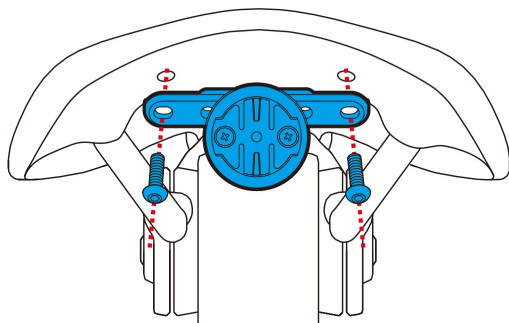

Instalace na sedlovou trubku

Před výběrem gumové podložky si ověřte tvar průřezu sedlovky vašeho kola.

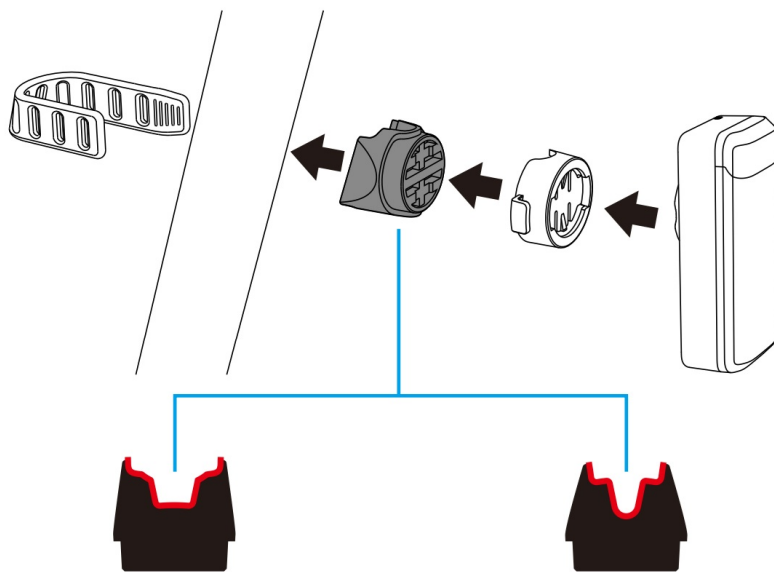

Gumová podložka sedlové trubky 1

Gumová podložka sedlové trubky 2

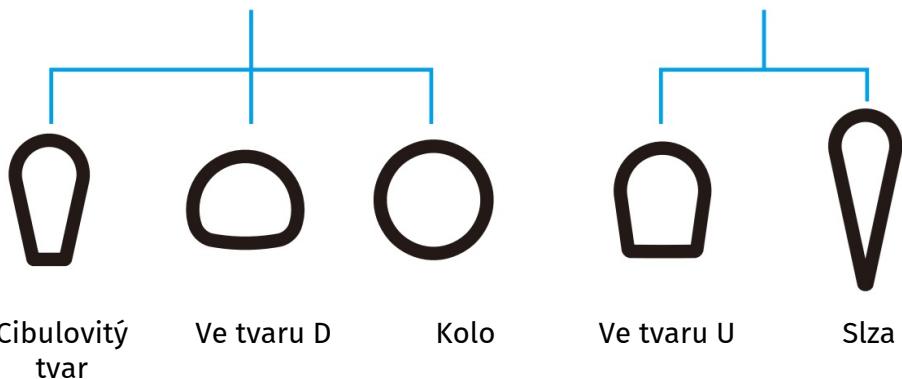

Nainstalujte šňůrku

Použijte šňůrku, abyste zabránili ztrátě vybavení.

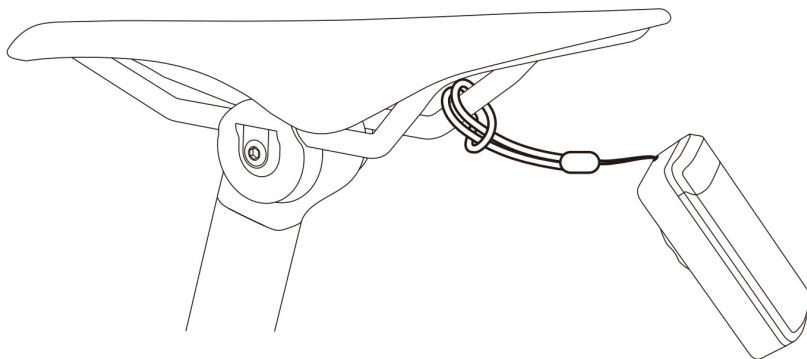

Operace

1. Zapnutí / vypnutí

Stiskněte a podržte tlačítko pro zapnutí L7. Poté se vrátí do předchozího režimu provozu. Dalším stisknutím a podržením tlačítka jej vypnete.

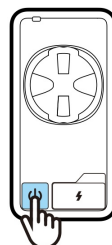

2. Změňte režimy osvětlení

Stisknutím tlačítka změňte režim zadních světel po zapnutí.

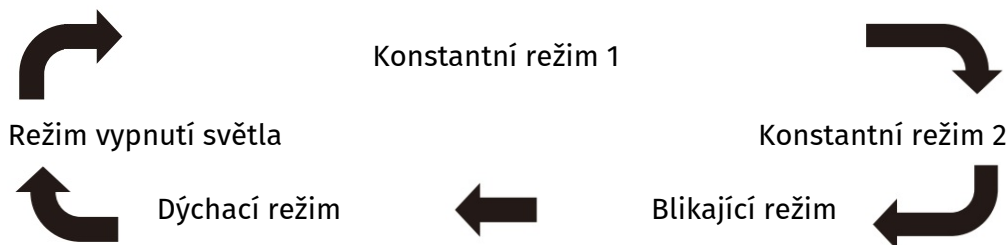

3. Indikátor

Barva světla indikuje úroveň nabití baterie.

Zelená = Úroveň nabití baterie >30 %

Červená = Stav baterie \leq 30 %

Stav kontrolky indikuje provozní stav radaru.

Pomalé blikání = Radar vypnutý

Konstanta = Radar zapnutý

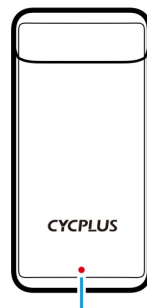

Speciální funkce

1. Automatický spánek

L7 se po 3 minutách nehybného stavu automaticky uspí a probudí se při dalším pohybu.

2. Brzdové světlo

Zadní světla se jasně rozsvítí na 2 sekundy při brzdění.

3. Varování před záblesky (vyžadován radar)

Když se vozidlo zezadu rychle blíží (>20 km/h), zadní světla rychle blikají, aby varovala blížící se vozidlo.

4. Synchronizace týmu

Více zařízení L7 může synchronizovat své frekvence blikání, pokud splňují následující podmínky: jsou od sebe v určité vzdálenosti a jsou nastavena na stejný režim svícení (blikající nebo dýchací režim).

Připojení cyklistického počítače

1. Ujistěte se, že váš počítač podporuje radarové senzory. Zkontrolujte kategorii senzorů, zda podporují radar, nebo se obraťte na zákaznický servis dané značky.
2. Zapněte L7 a aktivujte radar (indikátor svítí nepřerušovaně). Vyhledejte zařízení v nabídce senzorů v počítači a připojte se.

Připojení k aplikaci

1. Stáhněte si a použijte aplikaci CYCPLUS Fit, která vám pomůže pohodlněji používat toto zařízení a poskytne vám další podpůrné služby. Naskenujte QR kód nebo vyhledejte „CYCPLUS Fit“ na Google Play nebo App Storu a stáhněte si aplikaci.



Pro iOS



Pro Android



2. Otevřete Bluetooth v telefonu a poté se můžete připojit k L7 pomocí aplikace CYCPLUS pro přístup k dalším nastavením. Další podrobnosti naleznete na stránce aplikace.
3. Pomocí aplikace CYCPLUS můžete aktualizovat firmware pro L7 a vylepšit tak uživatelský komfort.

***Po aktualizaci firmwaru se některé funkce L7 mohou lišit od funkcí uvedených v této příručce. Další informace naleznete v pokynech k aktualizaci.**

O nabíjení

Toto zařízení se nabíjí pomocí rozhraní USB typu C s požadovaným vstupním napětím 5 V 1 A. Ujistěte se, že pro nabíjení používáte správný adaptér.

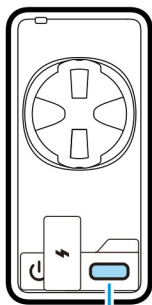

Nabíjecí port

Během nabíjení kontrolka bliká. Po plném nabití kontrolka svítí trvale zeleně.

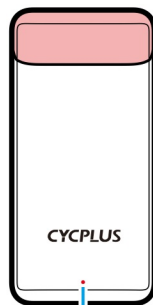

Indikátor

Specifikace

Název režimu	Zadní světlo pro radar L7
Velikost produktu	76,5 × 37 × 25 mm
Hmotnost produktu	67 g
Detekční vzdálenost	Maximálně 160 m
Úhel detekce	Horizontálně ±20° / Vertikálně ±10°
Detekovatelná relativní rychlost	3 ~ 160 km/h
Baterie	2000 mAh 3,7 V 7,4 Wh
Nabíjecí port	Typ C 5 V 1,5 A
Bezdrátový protokol	ANT+ / BLE 5.0
Voděodolnost	IPX6
Provozní teplota	0 °C ~ 5 °C
Skladovací teplota	-10 °C ~ 75 °C

Oznámení o optimalizaci produktu

Abychom neustále zlepšovali funkčnost produktu a uživatelskou zkušenost, můžeme provádět úpravy designu, funkcí nebo příslušenství produktu. Skutečný produkt, který obdržíte, se může lišit od popisu v této příručce. Jako konečnou referenci prosím použijte fyzický produkt. Vyhražujeme si právo na úpravy produktů bez předchozího upozornění. Děkujeme za pochopení a podporu!

Informace o výrobci

Company Čcheng-tu Chendian Intelligent Technology Co., Ltd.

Address č. 88, Tianchen Road, Chengdu, provincie Sichuan, Čína.

Warranty Bezplatná oprava nebo výměna do 2 let v případě poškození nezpůsobeného uživatelem.

Contact [steven\(@\)cycplus.com](mailto:steven(@)cycplus.com)

Abychom neustále zlepšovali funkčnost produktu a uživatelskou zkušenost, můžeme provádět úpravy designu, funkcí nebo příslušenství produktu. Skutečný produkt, který obdržíte, se může lišit od popisu v této příručce. Jako konečnou referenci prosím používejte fyzický produkt. Vyhraujeme si právo upravovat produkty bez předchozího upozornění. Děkujeme za pochopení a podporu!